

【1 陸上】9月16日(日)；薩摩川内市総合運動公園陸上競技場

監督会議9/15(土)13:00 サンアリーナせんだい

開始式 9:00 競技開始 9:30

【2 水泳】9月16日(日)；鴨池公園水泳プール(屋内プール8コース)

監督会議 8:20 競技役員打合せ 8:40 開始式 9:00 競技開始 9:20

【3 サッカー】9月15日(土)・16日(日)

県立吹上浜海浜公園

監督会議 9/15(土)8:30

開始式 9/15(土)9:15, 試合開始；9/15(土)10:00, 9/16(日)9:30

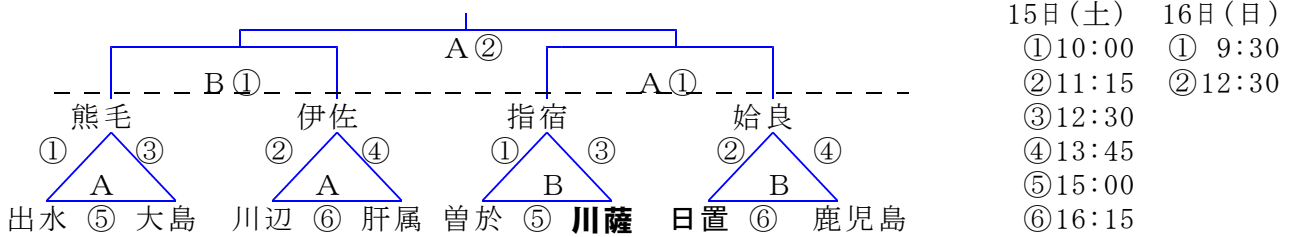

【4 テニス】9月15日(土), 16日(日)；県立鴨池庭球場

9月15日(土) 開始式 9:00 試合開始 9:30

監督会議(男女とも) 9月15日(土) 8:30(会場で実施)

9月16日(日) 開始時間9:00

(男子)

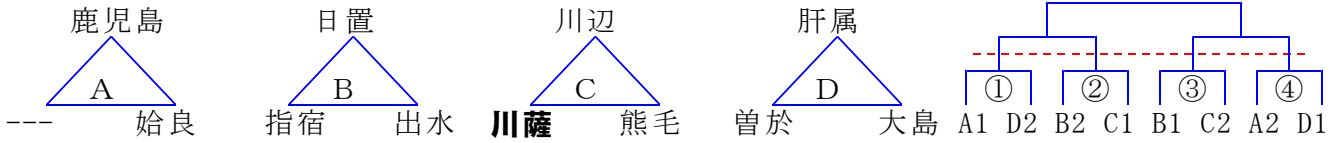

(女子)

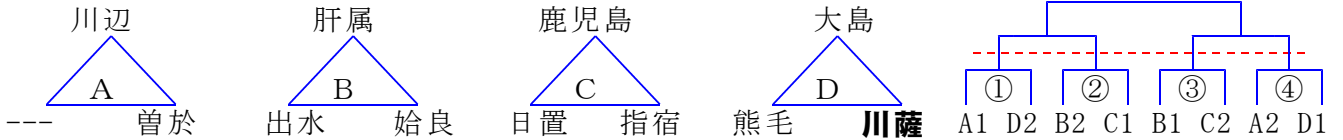

【5 バレーボール】9月15日(土)・16日(日)会場〔男女共；鹿児島アリーナ〕

9月15日(土)〔男女共〕代表者会議8:30 開始式9:00 試合開始10:00

9月16日(日)〔男女共〕試合開始9:30

【男子A・Dコート, ミカカラーボール(新ボール)5号球】

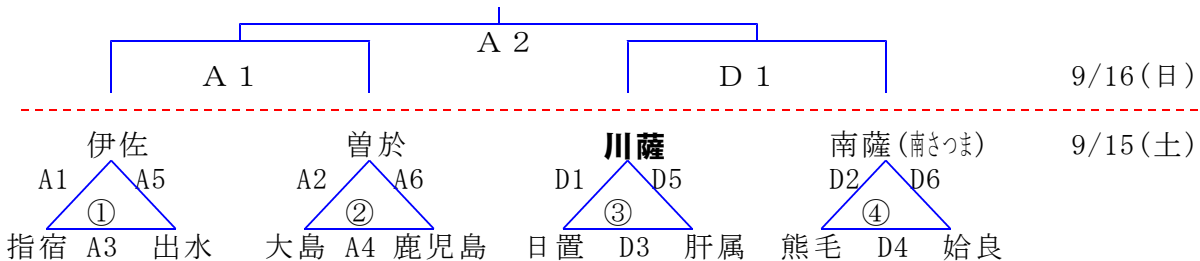

【女子B・Cコート, モルテンカラーボール(新ボール)5号球】

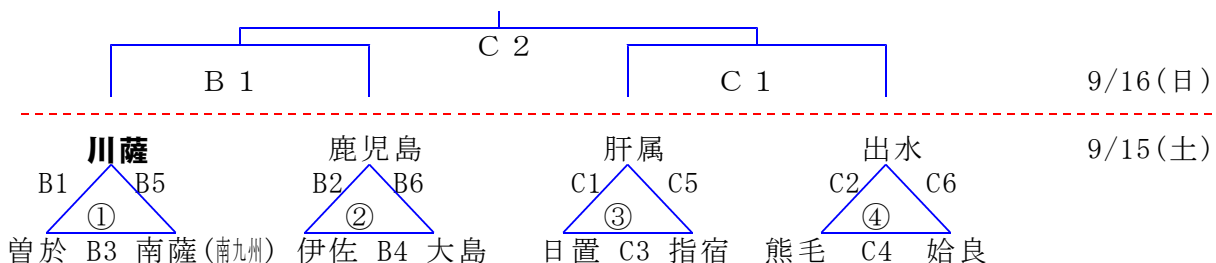

**【6 バスケットボール】 9月15日(土)・16日(日)**  
 会場 始良市蒲生体育館(A・B・Cコート)  
 始良市立蒲生中学校体育館(Dコート)

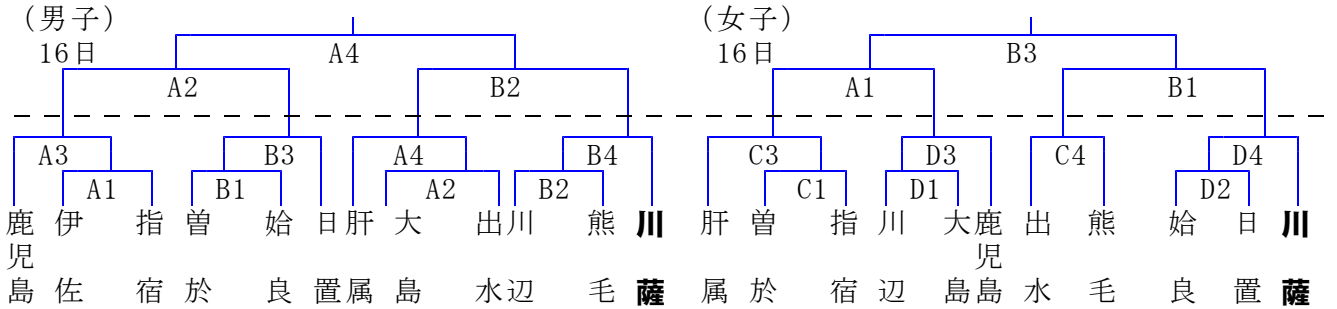

- 9月15日(土)開始式 8:30(始良市蒲生体育館), 代表者会議(開始式終了後)  
 始良市立蒲生体育館 第1試合 9:30 第2試合 11:00 第3試合 12:30 第4試合 14:00  
 蒲生中学校体育館 第1試合 9:30 第2試合 11:00 第3試合 12:30 第4試合 14:00
- 9月16日(日)始良市立蒲生体育館  
 A・Bコート 第1試合 9:00 第2試合 10:30 第3試合(B)12:00 第4試合(A)13:00
- ※ 1日目の蒲生中学校会場(Dコート)の駐車場は, 始良市蒲生体育館になります。  
 【中学校側敷地駐車禁止】

**【7 ハンドボール】 9月15日(土)・16日(日)** 男子会場：国分体育館  
 女子会場：隼人体育館

9月15日(土) 開始式(国分体育館：男女合同実施) 9:00  
 試合開始 9:30(男子) 10:20(女子)  
 9月16日(日) 試合開始 9:30

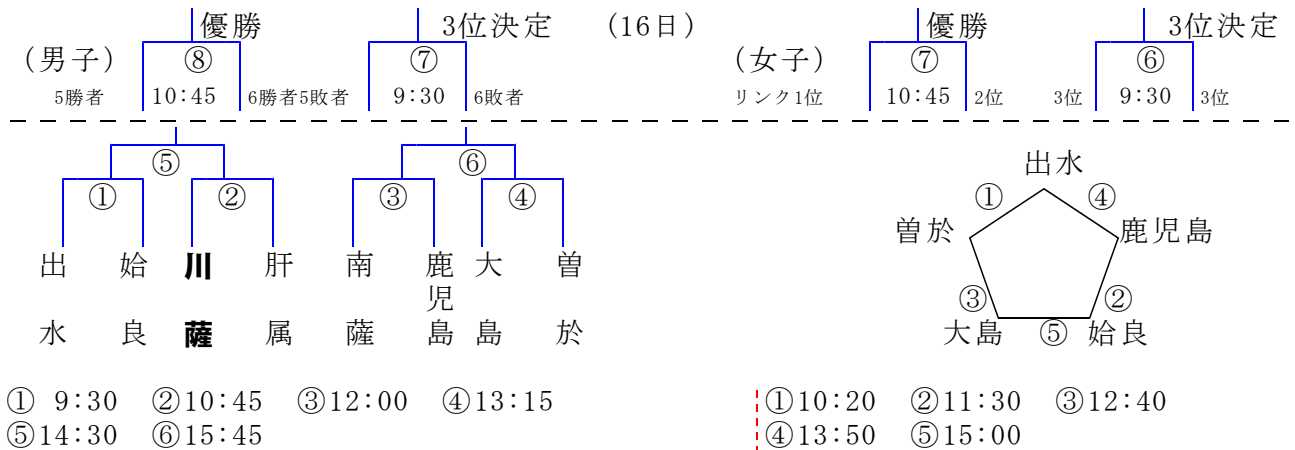

**【8 ソフトテニス】 9月15日(土)・16日(日)；鹿児島市営東開庭球場**

監督会議 8:30 開始式 9月15日(土)9:00, 試合開始(15日)9:30, (16日)9:00

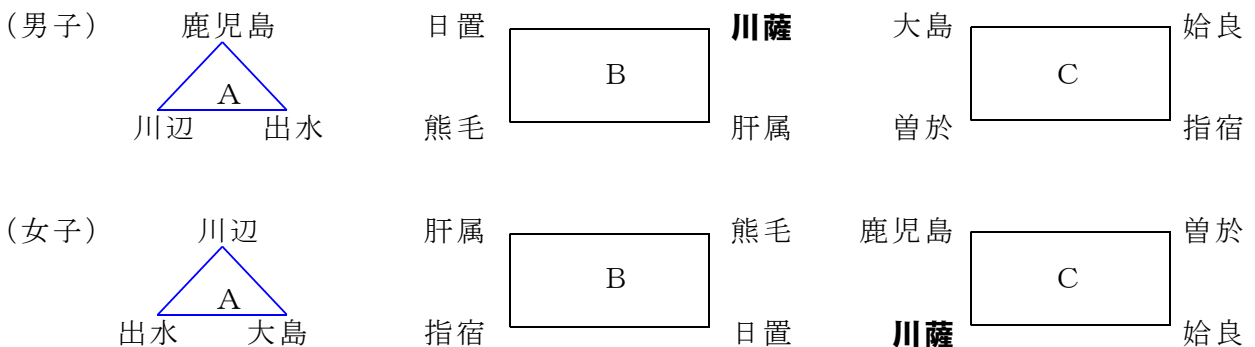

※ 初日雨天の場合(16日トナメント)

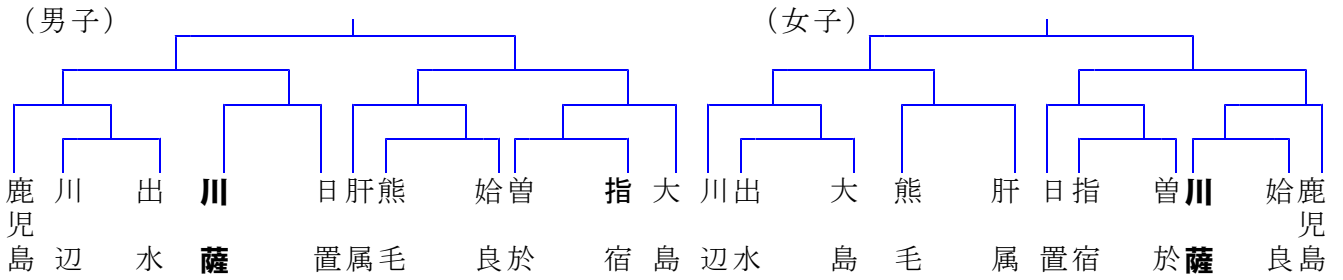

【9 卓球】 9月15日(土)・16日(日) ; 松元平野岡体育館

監督会議 8:30

開始式 9月15日(土) 9:30

競技開始 9/15(土)10:30

競技開始 9/16(日) 8:30

閉会式12:00

(男子)

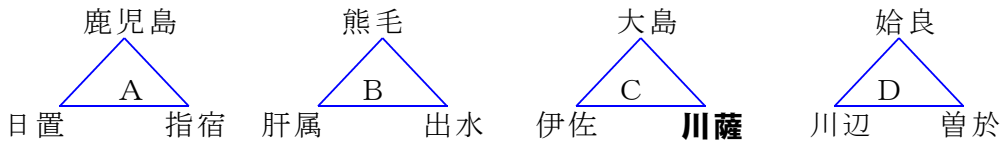

(女子)

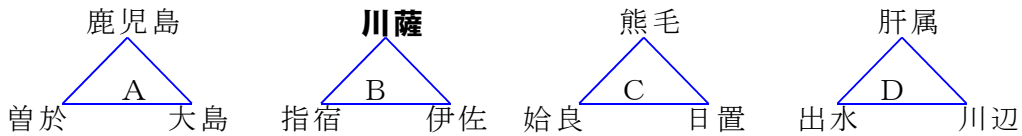

(男子決勝T)

\*3点先取法

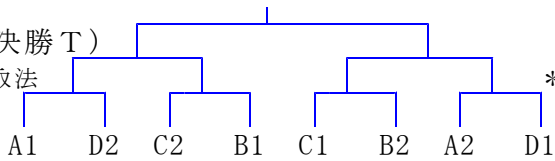

(女子決勝T)

\*3点先取法

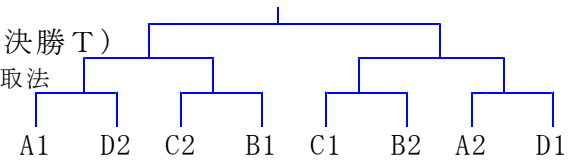

※ 各パートの上位2チームは決勝トーナメントへ。

※ 決勝トーナメント1回戦は1日目に実施する。

【10 軟式野球】 9月15日(土)

開始式 (8:10) 第1試合両チームで行う

試合開始(8:30)

9月16日(日)

試合開始(8:30)

会場 ; 県立鴨池球場

(9/15 ; A-①, ②, ③, ④)

9/16 ; A'-①, ②, ③)

鴨池市民球場

(9/15 ; B-①, ②, ③)

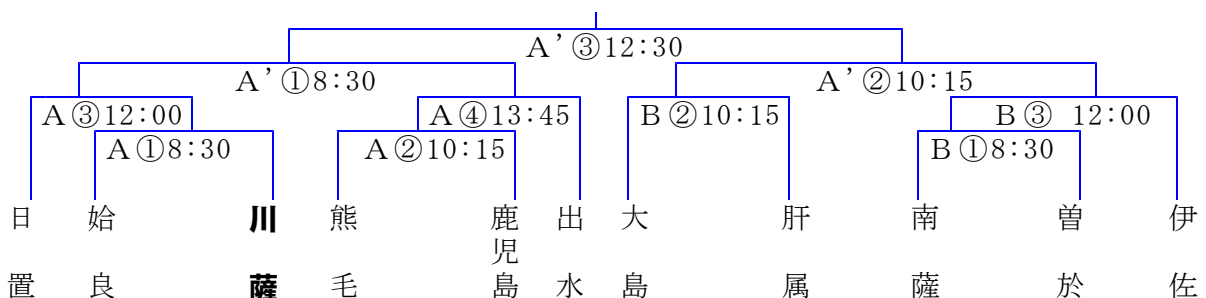

【12 柔道】 9月16日(日) ; 鹿児島アリーナ柔道場

監督会議 9:00 開始式 9:30 競技開始 10:00

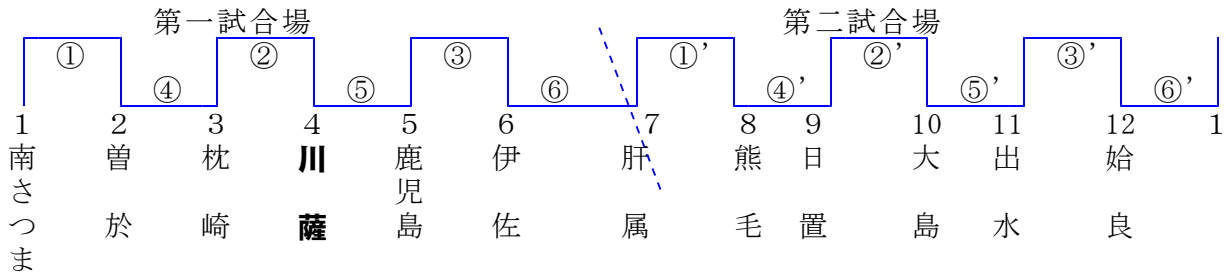

(決勝トーナメント)

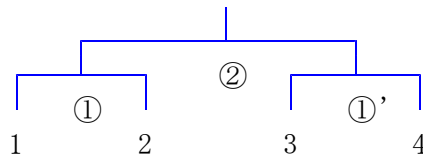

【13 ソフトボール】 9月15日(土)・16日(日)

9/15(土) 監督会議(A球場本部席) 8:30 開始式 9:00 試合開始 9:30  
9/16(日) 試合開始 9:00

男女共 ; 鹿児島ふれあいスポーツランド 男子 (A, C) 女子 (B, D)

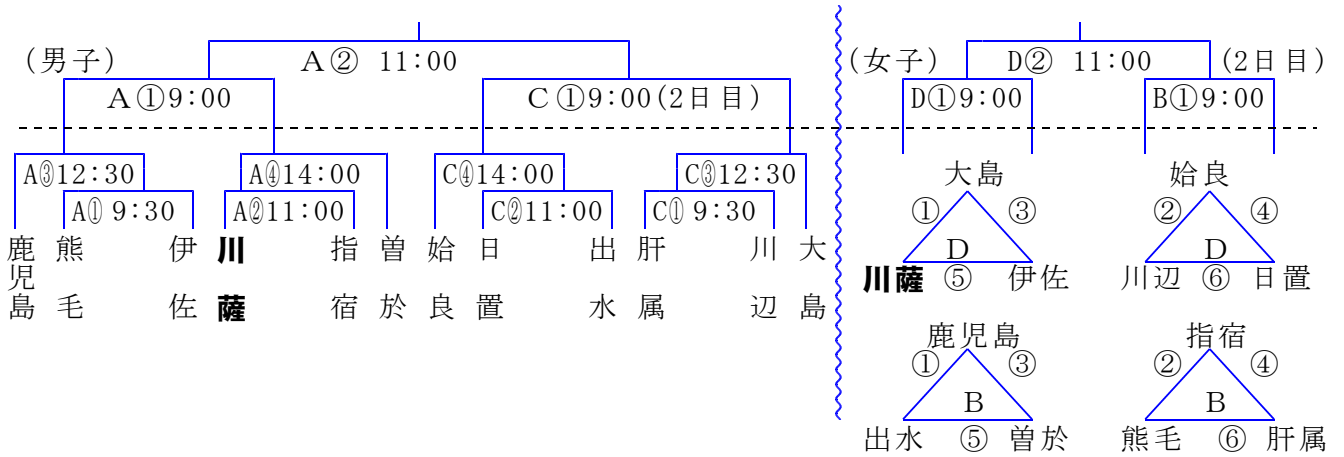

女子試合開始 ① 9:30 ② 10:30  
③ 11:30 ④ 12:30  
⑤ 13:30 ⑥ 14:30

【14 バドミントン】 9月15日(土)・16日(日)

会場；桜島総合体育館

9/15(土) 監督会議 8:30 開始式 9:00 試合開始 9:30

9/16(日) 試合開始 9:00

(男子)

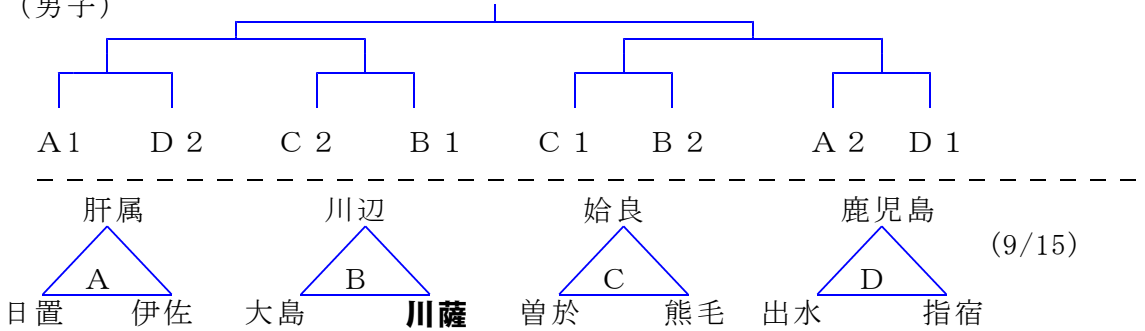

(女子)

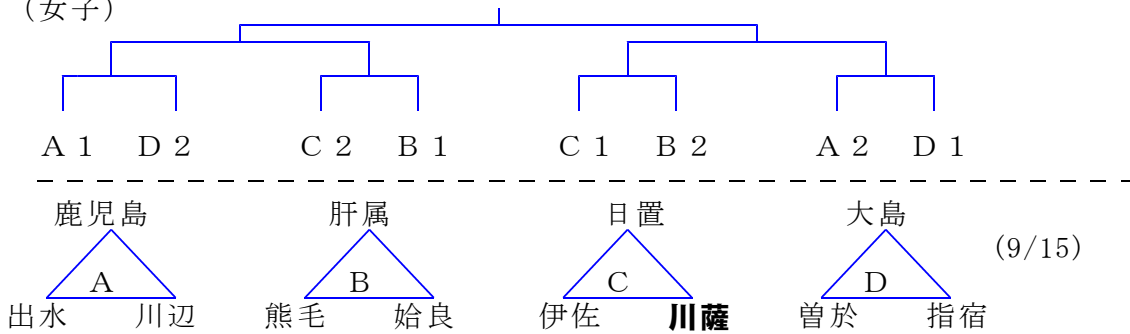

【15 弓道】 9月15日(土) 遠的競技；日置市東市来弓道場

監督会議；9:20, 開始式；9:50

9月16日(日) 近的競技；鹿児島アリーナ弓道場

監督会議；開始式；9:00

1	指宿	2	出水	3	曾於	4	熊毛	5	伊佐	6	始良
7	肝属	8	川辺	<b>9</b>	<b>川薩</b>	10	大島	11	日置	12	鹿児島

【16 剣道】 9月16日(日) 会場；日置市伊集院総合体育館

審判・監督会議 8:30 開始式 8:50 試合開始 9:10

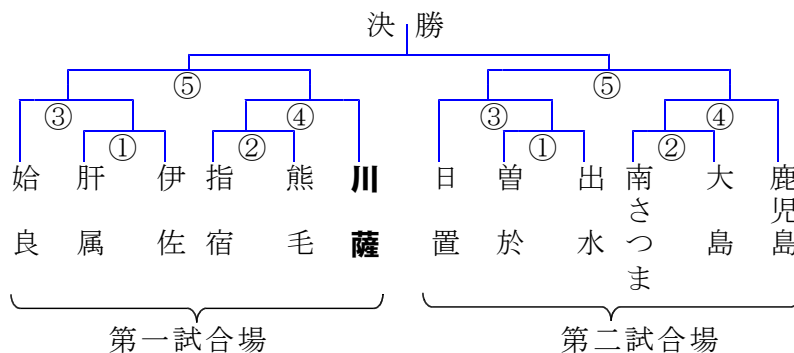

**【17 ラグビーフットボール】 会場：鹿児島ふれあいスポーツランド**

9月9日(日) 試合開始(12:00)成年男子準々決勝  
 9月15日(土) 開始式(10:30)試合開始(11:00) 準決勝  
 9月16日(日) 試合開始(12:30) 決勝

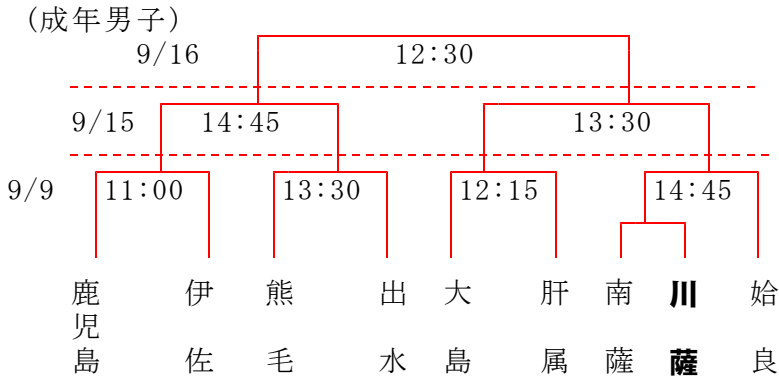

※ 選手変更  
 そのチームの第一試合開始  
 30分前まで、それ以後は、  
 認めない。

(少年男子)

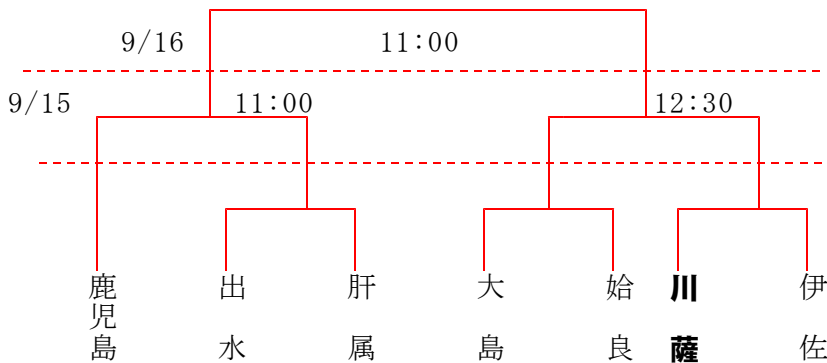

8月31日までに  
 準々決勝を実施する。

**【18 銃剣道】 9月16日(日) 会場：霧島市溝辺体育館**

審判監督会議 8:30 開始式 9:00 試合開始 9:30

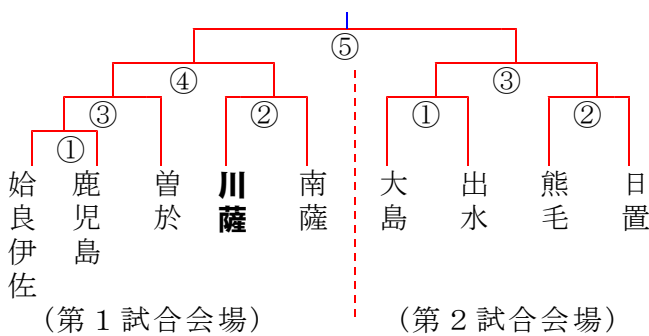

**【19 ゲートボール】 9月16日(日) 会場：日置市東市来屋内レク施設 (こけけドーム)**

競技者受付 8:30 代表者会議 8:45  
 開始式 9:00 試合開始 9:30

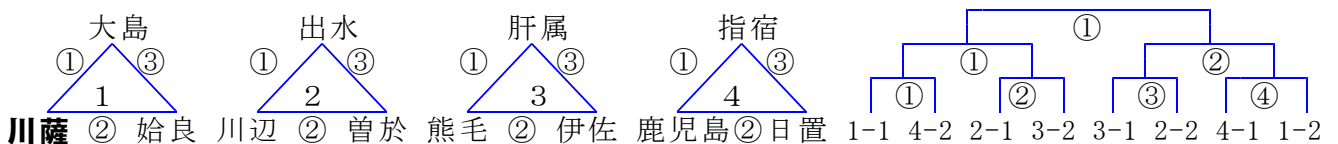

【21 ボウリング】 9月16日(日) 会場；サンライトゾーン 099-252-2552  
 監督会 8:40 開始式 9:10 試合開始 9:30  
 (年代別個人戦) 4 G (チーム戦) 4 G

1	2	3	4	5	6	7	8	9	10	11	12
大島	鹿児島	指宿	日置	川薩	曾於	始良	出水	伊佐	川辺	肝属	×

【22 グラウンド・ゴルフ】 9月16日(日)  
 会場；鹿児島市かごしま健康の森公園多目的広場  
 監督会 9:15 開始式 9:30 試合開始 10:00

1ラウンド 10:00				2ラウンド 11:30			
南薩	1～8	鹿児島	4～3	肝属	5～4	指宿	2～1
出水	1～8	日置	4～3	川薩	5～4	伊佐	2～1
大島	2～1	熊毛	6～5	日置	7～6	出水	3～2
肝属	2～1	曾於	6～5	始良	7～6	南九州	3～2
伊佐	3～2	川薩	8～7	大島	1～8	熊毛	4～3
南薩	3～2	始良	8～7	鹿児島	1～8	曾於	4～3

【24 カヌー】 9月16日(日) 会場；菱刈カヌー競技場(伊佐市菱刈)  
 監督会 9:00 開始式 9:30 競技開始 10:30  
 第1レース(女子予選1組)10:30 順位決定戦11:30 女子決勝戦12:00

レーン	1レーン	2レーン	3レーン	4レーン	5レーン	6レーン
地区名	曾於	伊佐	肝属	出水	—	—
タイム						

第2レース(女子予選2組)10:45

レーン	1レーン	2レーン	3レーン	4レーン	5レーン	6レーン
地区名	鹿児島	川薩	大島	始良	—	—
タイム						

第3レース(男子予選1組)11:00 順位決定戦11:45 男子決勝戦12:15

レーン	1レーン	2レーン	3レーン	4レーン	5レーン	6レーン
地区名	始良	肝属	川薩	熊毛	大島	—
タイム						

第4レース(男子予選1組)11:15

レーン	1レーン	2レーン	3レーン	4レーン	5レーン	6レーン
地区名	日置	鹿児島	伊佐	出水	曾於	—
タイム						

【25 ゴルフ】 9月14日(金)；南国カンツリークラブ(鹿児島市吉野町)  
 開始式 7:45 競技開始 8:00

《男子60歳未満の部》

組	スタート時刻	アウトコース①番よりスタート					
2	8:08	山口 知之(川薩)	飯尾 薩男(出水)	平井(大島)	上林山(指宿)		
5	8:32	熊川 正文(川薩)	青木 政美(出水)	政岡(大島)	富山(指宿)		
8	8:56	有馬 君俊(川薩)	竹下 謙次(出水)	渡(大島)	坂上(指宿)		
インコース⑩番よりスタート							
20	8:08	山出 耕三(川薩)	木下 誠(出水)	宮内(大島)	川留(指宿)		
23	8:32	長野 正弥(川薩)	橋口 大輔(出水)	築(大島)	外菌(指宿)		

《男子60歳以上の部》

組	スタート時刻	アウトコース①番よりスタート					
11	9:20	大田 実角(川薩)	松木 則男(出水)	平井(大島)	新留(指宿)		
14	9:44	中園 洋司(川薩)	田中 清文(出水)	福山(大島)	花園(指宿)		
17	10:08	平 實利(川薩)	林 誠治(出水)	岩崎(大島)	祝迫(指宿)		

組	スタート時刻	インコース⑩番よりスタート			
26	8:56	山口 公弥(川薩)	浜崎 充伸(出水)	原口(大島)	馬場(指宿)
29	9:20	佐藤 守男(川薩)	松木 健一(出水)	児玉(大島)	古賀(指宿)

《女子の部》

組	スタート時刻	インコース⑩番よりスタート			
32	9:44	二宮 絹子(川薩)	丸尾かおり(出水)	池田(大島)	荒田(指宿)
35	10:08	片平 靖代(川薩)	寺薊加代子(出水)	松山(大島)	池亀(指宿)

第66回県民体育大会「公開競技」組み合わせ表

【29 クレー射撃競技】 9月16日(日) 会場；加治木クレー射撃場

参加受付 (7:30~8:00) 監督会議 (8:00~8:10)

開始式 (8:30~8:50)

試合開始(9:00)

※ 装弾は各自持参

※ 登録料 (射手一人あたり7,000円；ラウンド代・弁当代込)

※ 火薬類譲受許可証, 鉄砲所持許可証必携

・ トラップ ・ スキート

【31 ホッケー競技】 9月16日(日) 会場；樋脇屋外人工芝競技場

開始式 9:00 試合開始 9:30

○成年男子の部

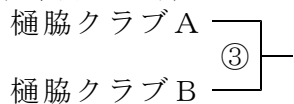

○少年男子の部

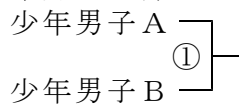

○(成年・少年)女子の部

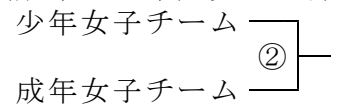

【36 ボート競技】 9月16日(日) 会場；大隅湖ボートコース

開始式 9:00 試合開始 9:30

○少年男子シングルスカル

(予選A組)

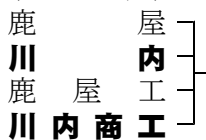

(予選B組)

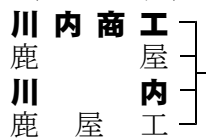

(予選C組)

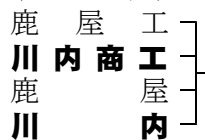

(予選D組)

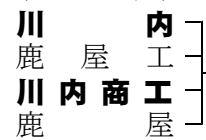

決勝

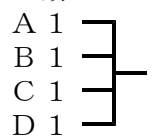

○少年女子シングルスカル

(予選A組)

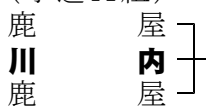

(予選B組)

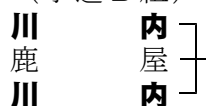

(予選C組)

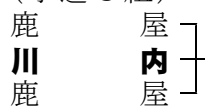

(予選D組)



決勝

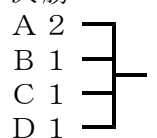



○少年男子ダブルスカル

(予選A組)

鹿屋 }  
川内 }  
川内商工 }

(予選B組)

川内 }  
鹿屋 }  
鹿屋工 }

(敗復C組)

B3 }  
A2 }  
B2 }  
A3 }

決勝

C2 }  
B1 }  
A1 }  
C1 }

○少年女子ダブルスカル

(1回目)

鹿屋 }  
川内 }  
川内 }

(2回目)

川内 }  
鹿屋 }  
川内 }

○少年男子舵手付クオドルプル

(1回目)

鹿屋 }  
川内 }  
鹿屋工 }  
川内商工 }

(2回目)

鹿屋工 }  
川内商工 }  
鹿屋 }  
川内 }

○少年女子舵手付クオドルプル

(1回目)

鹿屋 }  
川内 }  
鹿屋 }

(2回目)

川内 }  
鹿屋 }  
鹿屋 }

○成年男子シングルスカル

(1回目)

鹿児島大 }  
鹿児島大 }  
鹿児島大 }

(2回目)

鹿児島大 }  
鹿児島大 }  
鹿児島大 }

○成年女子シングルスカル

(1回目)

鹿屋体大 }  
鹿屋体大 }  
鹿屋体大 }

(2回目)

鹿屋体大 }  
鹿屋体大 }  
鹿屋体大 }

○成年男子ダブルスカル

(1回目)

鹿児島大 }  
鹿児島大 }  
鹿児島大 }

(2回目)

鹿児島大 }  
鹿児島大 }  
鹿児島大 }

○成年女子ダブルスカル

(1回目)

鹿屋体大 }  
鹿屋体大 }  
鹿屋体大 }

(2回目)

鹿屋体大 }  
鹿屋体大 }  
鹿屋体大 }

○成年男子舵手付フォア

(1回目)

鹿児島大 }  
鹿児島大 }  
鹿児島大 }

(2回目)

鹿児島大 }  
鹿児島大 }  
鹿児島大 }

○成年女子舵手付クオドルプル

(1回目)

鹿屋体大 }  
鹿屋体大 }  
鹿屋体大 }

(2回目)

鹿屋体大 }  
鹿屋体大 }  
鹿屋体大 }

【37 空手道競技】 9月16日(日) 会場；鹿児島市鴨池公民館体育館

開始式(9:30) 競技開始(10:00)

・成年(一般) ・少年(高校)

【41 少林寺拳法競技】 9月16日(日) 会場；県総合体育センター柔道場

開始式(9:00) 競技開始(9:30)

・成年男子 ・成年女子 ・少年男子 ・少年女子(単独演武, 組演武, 団体演武)